

MPR-függesztő karmok

Nemesacél

Alkalmazás

- MPR-rendszerének rögzítésére az acéltartók fúrása és hegesztése nélkül
- Kül- és beltéri használatra egyaránt alkalmas

Előnyök

- Megoldás MPR-rendszerének acél hord szerkezetekhez rögzítésére
- Lehetővé teszi a sínek utólagos hossz- és keresztirányú beállítását a tartószerkezethez képest
- Illeszkedik a szokványos tartóprofilok vastagságához
- Egyszerűen szerelhető, előre szerelt gyorsépítő készlet
- Előírás szerinti rögzítés függő terhek és teherviselő profilok rögzítéséhez

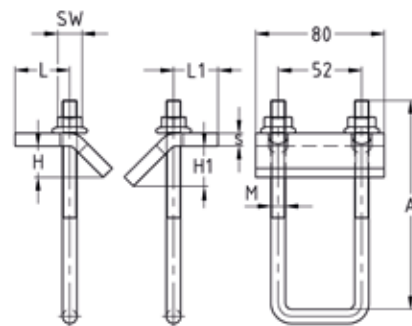
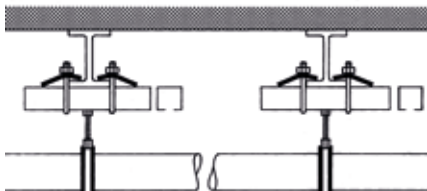
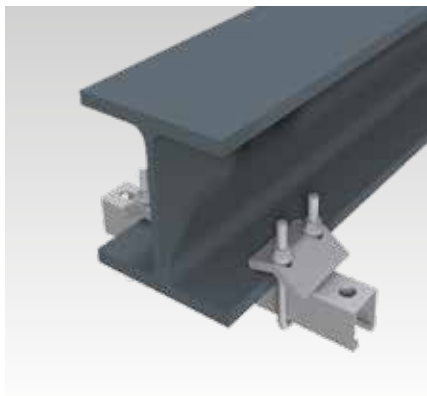

Termékjellemzők

Profilokhoz	Menet, U-kengyel	Max. megengedett terhelés F/Pair kalapácsfejű rögzítővel [N]		
		M8	M10	M12
41/21/2,0	M10	7.000	7.000	7.000
41/41/2,0				
41/62/2,5	M10	12.000	12.000	12.000
41/82/2,5		7.000	7.000	7.000

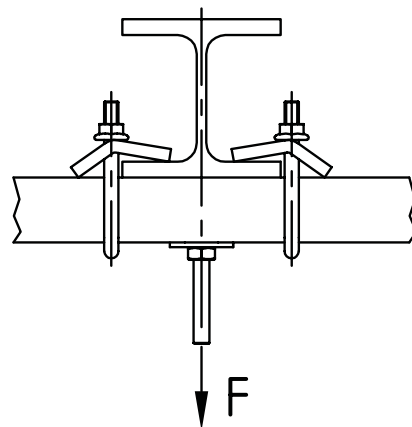

Profilokhoz	Max. hasznos szorítóköz [mm]	Menet	Kulcsméret [mm]	Anyag	Méret [mm]						Cikkszám	Csomagolási egység	Mennyiség mértékegység
					A	H	H1	L	L1	s			
41/21, 41/41	22	M10	15	V4A	90	18,5	24,5	34	30	8	154445	10	Darab
41/62, 41/82					130						154446		

