

MPT-VARIO-csukló

Alkalmazás

- Erősített csukló sarok- illetve szögrogzítésekre, úgymint merevítéshez a Q50, Q80, Q100 és Q150 MPT-tartóprofilokkal történő alkalmazáskor
- További kötési lehetőségek 4-es furatképzéssel

Előnyök

- Rugalmas összekötőelem az MPT tartóprofilok és más szögelemek között
- A szerelőidom hosszlyukaival kiegyenlíthetők az esetlegesen fellépő tűrés eltérések

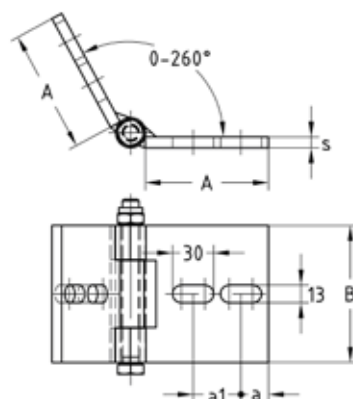

Termékjellemzők

| Kivitel | Max. ajánlott terhelés [N] |
|---------|----------------------------|
| | 5.000 |
| | 7.500 |
| | 10.000 |

| Kivitel | Profilokhoz | Vastagság s [mm] | Méret [mm] | | | | Tömeg [kg] | Cikkszám | Csomagolási egység | Mennyiség mértékegység |
|-----------------|---------------------------------------|------------------|------------|----|----|-----|------------|----------|--------------------|------------------------|
| | | | a | a1 | A | B | | | | |
| tuzihorganyzott | Q50-2,5, Q100-2,5, Q100-3,5, Q150-2,5 | 8 | 20 | 35 | 90 | 100 | 1,39 | 166944 | 1 | Darab |
| horganyzott | Q80-2,0 | | 22 | 38 | | 80 | 1,095 | 167939 | | |