

### Szorítókarom acélszerkezetekhez

horganyzott

#### Alkalmazás

- MPC és MPR rendszersínek fúrás- ill. hegesztés nélküli rögzítése acélkonstrukcióhoz

#### Előnyök

- Nagy szorítási felület általánosan és gyorsan alkalmazható acélszerkezetek rögzítéséhez
- Biztonságos rögzítés fúrás és hegesztés nélkül
- Akár négyszögletes csövek rögzítéséhez is alkalmazható

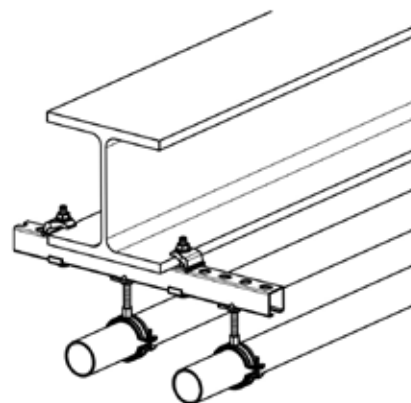
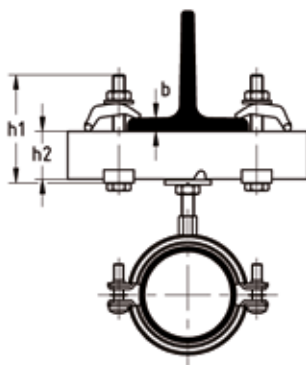
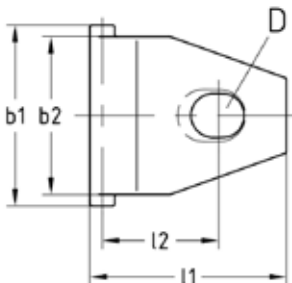
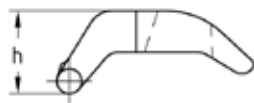

#### Terméklejelmzők

Nagyság	Max. engedélyezett terhelés / pár [N]	Szakadási terhelés [N]
M10	7.000	45.000
M12	10.000	80.000
M16	12.000	90.000

Nagyság	Max. szorítási távolság b	Csavarhossz h1	Méret [mm]						Cikkszám	Csomagolási egység	Mennyiség mértékegység
			b1	b2	D	h	l1	l2			
M10	1-25 mm	b + h2 + 33 mm	43	38	11	19	47	28	157219	100	Darab
M12	1-35 mm	b + h2 + 40 mm	51		13	27	66	37	157220	50	
M16		b + h2 + 43 mm	63	46	17	29	65		157221		

 A szorítókarom szerelése a sínhez mindig a szélesebb oldalával történik.