

Köracél kengyelek az DIN 3567 szerint

„A” forma

Alkalmazás

- Egyszerű csőrogzítéshez az ipari építkezéseknél és a berendezégyártásnál

Előnyök

- Különbféle anyag- és felületi minőségben szállítható

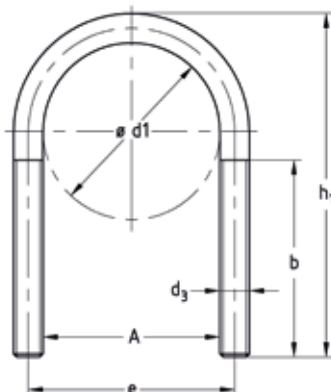

Termékjellemzők

Anyag	Anyag jelölése	Felület	Felület jelölése
S235JR (St37)	W37	nyers	OR
nemesacél V2A	WA2	tuzihorganyzott	OF
nemesacél V4A	WA4	galvanikusan horganyzott	OV

Cső külső átmérő D [mm]	Névleges átmérő DN	Méret [mm]					Kivitel W37-OR	Kivitel W37-OF	Kivitel W37-OV	Kivitel WA2	Kivitel WA4	Csomagolási egység	Mennyiség mértékegység
		A	b	D3	E	H	Cikkszám	Cikkszám	Cikkszám	Cikkszám	Cikkszám		
20 - 22	15	23	30	M10	33	60	124789	124786	131880	124709	124712	1	Darab
25 - 27	20	30	40		40	70	124801	124798	124804	124724	124727		
30 - 34	25	38	50		48	76	124822	124819	124825	124736	124739		
38 - 43	32	46			56	86	124847	124844	124851	124748	124751		
45 - 49	40	52			62	92	124866	124863	124869	124770	124773		
57 - 61	50	64	M12	76	109	124956	124953	124959	124896	124899	100	1	
77	65	82		94	125	124973	124970	124976	124908	124911			
89	80	94		106	138	124982	124979	124985	124914	124917			
108 - 115	100	120	60	M16	136	171	125039	125036	125042	124988	124991	4	1
133 - 140	125	148			164	191	125058	125055	125061	125000	125003		
159 - 169	150	176			192	217	125076	125073	125079	125012	125015		
191 - 194	175	202	70	M20	218	249	125094	125091	125097	125024	125027	1	10
216 - 220	200	228			248	283	113135	113132	113138	125112	125115		
267 - 273	250	282			302	334	113162	113159	113165	113114	113117		
318 - 324	300	332			352	385	113141	113225	113144	113126	113129		
356 - 368	350	378			M24	402	435	113240	113237	113243	113189	113192	
407 - 419	400	428	452	487		113261	113258	113264	113201	113204			
508 - 521	500	530	554	589		113282	113279	113285	113213	113216			

i A köracél kengyeleket anyag és alátétek nélkül szállítjuk. Szükség esetén külön kell megrendelni (lásd a „Szerelési elemek” fejezetet).