

Alapcsavar R-XPT

horganyzott

Alkalmazás

- Közepesen nehéz terhek lerögzítése repedésmentes betonban
- Fém és faszerkezetek, korlátok, polcok és kábelcsatornák rögzítése
- Kemény természetes kőben is használható

Előnyök

- Gyors kezelés, csak bedugja, meghúzza és kész
- Praktikus szerelés az alkatrészen való át dugással
- A tágulás ellenőrizhető a meghúzási nyomatékkel
- Nagy biztonság, mivel növekvő terhelésre növekszik a gyűrű szétfeszülése
- Európai műszaki engedély (ETA) repedésmentes betonhoz

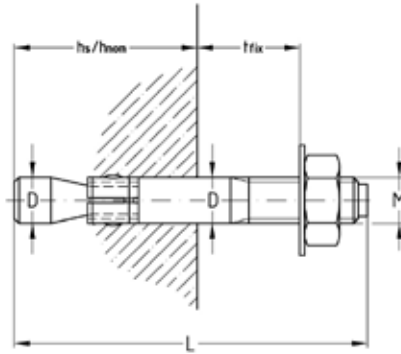

| Csatlakozó menet | Hossz L [mm] | Szorítóvasságság t_{fix} [mm] | Furatátmérő D [mm] | Fúró mélység [mm] | Rögzítési mélység h_{ef} [mm] | Cikkszám | Csomagolási egység | Mennyiség mértékegység |
|------------------|--------------|---------------------------------|--------------------|-------------------|---------------------------------|----------|--------------------|------------------------|
| M8 | 75 | 10 | 8 | 65 | 47 | 162044 | 100 | Darab |
| | 95 | 20 | | | | 162045 | | |
| | 115 | 45 | | | | 162043 | | |
| M10 | 80 | 10 | 10 | 70 | 49 | 162035 | 50 | |
| | 95 | 20 | | | | 162036 | | |
| | 115 | 30 | | | | 162032 | | |
| | 130 | 50 | | | | 162033 | | |
| M12 | 120 | 20 | 12 | 90 | 68 | 162037 | | |
| | 135 | 30 | | | | 162038 | | |
| | 160 | 65 | | | | 162039 | | |
| | 180 | 85 | | | | 162040 | | |
| M16 | 100 | - | 16 | 110 | 85 | 162041 | 25 | |
| | 150 | 30 | | | | 162042 | | |

 További dübeljellemezők és terhelési adatok a „műszaki információ„ fejezetben található.

